

# Scooter electric Mi Pro 2

## Manual de utilizare

Multumim pentru ca ai achizitionat scooterul electric Mi Pro 2. Pentru asigurarea sigurantei atat personale cat si a celorlalti, te rugam sa citesti instructiunile inainte de utilizarea vehiculului.

### Subtire si elegant, portabil si sigur

Scooterul electric Mi Pro 2 are un design minimalist, cu un cadru usor si rezistent din aliaj de aluminiu. Sunt necesare doar 3 secunde pentru a-l plia si a merge mai departe. Cantareste numai 14 kg.

### Cruise control sofisticat, sistem de recuperare a energiei kinetice (KERS)

Sistemul KERS recupereaza energia kinetica generata de vehiculul aflat in miscare si o transforma in energie electrica pentru a-i creste autonomia. Sistemul cruise control mentine o viteza constanta.

### Bateriile de calitate asigura parcurgerea unei distante de pana in 45km

40 de celule 12800 mAh Li-ion ofera impreuna o capacitate ridicata de pana in 474 kWh. In plus, acumulatorii dispun de BMS (sistem smart de management al bateriei).

### Sistem dual de franare

Scooterul electric Mi Pro 2 este echipat cu un sistem regenerativ de franare, cu discuri de frana pe roata din spate si cu un sistem E-ABS pe roata din fata.

### Anvelope antiderapante si de absorbtie a socurilor

Rotile pneumatice de 8.5" absorb cu usurinta socurile si impiedica alunecarea. Motorul fara perii dezvoltă 300W astfel ca scooterul electric Mi Pro 2 asigura o calatorie confortabila si placuta.

### Conectare la aplicatia Mi Home

Ca urmare a instalarii aplicatiei Mi Home pe telefonul mobil poti afla in timp real viteza de deplasare, nivelul energiei si multe alte informatii interesante.

### 1. Continut pachet

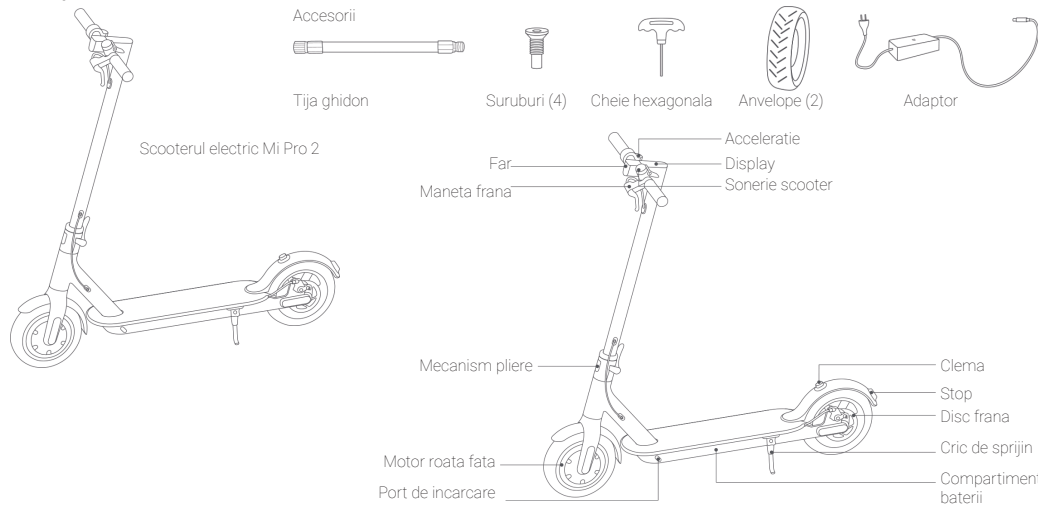

**Nivelul bateriei:** Nivelul bateriei este indicat de cele 4 leduri de pe display. Pe masura ce se descarca acumulatorii, luminile devin intermitente si in cele din urma se sting. Cand toti cei 4 indicatori sunt aprinsi nivelul bateriei este intre 100% - 86%. Daca raman aprinsi doar trei nivelul bateriei este intre 85% - 71% si asa mai departe. Cand ultimul led incepe sa palpaie inseamna ca a ramas o cantitate redusa de energie in baterie. In cazul in care se sting toate luminile, bateria este aproape epuizata, iar scooterul se va opri in curand.

**Mod Display:** Led-ul din partea de jos are culoarea alba sau verde. Lumina alba indica modul obisnuit si culoarea verde indica modul de economisire energie. (In modul de economisire energie viteza maxima este de 18km/h cu o accelerare mai lina. Este modul indicat pentru incepatori.)

**Buton Start:** Cand scooterul este oprit apasa butonul pentru a-l porni; cand este pornit tine apasat butonul pentru 2 secunde pentru a opri vehiculul. Dupa ce ai pornit motorul apasa butonul pentru a aprinde/stinge farul si apasa de doua ori rapid pentru a schimba intre modurile de condus.

### 3. Asamblare si punere in functiune

1. Fixeaza tija ghidonului de coarne si trage maneta in jos.
2. Atasaza ghidonul de tija.
3. Strange suruburile de ambele parti ale tije folosind cheia hexagonala.
4. Dupa asamblare, apasa butonul Start pentru a verifica daca functioneaza corespunzator.

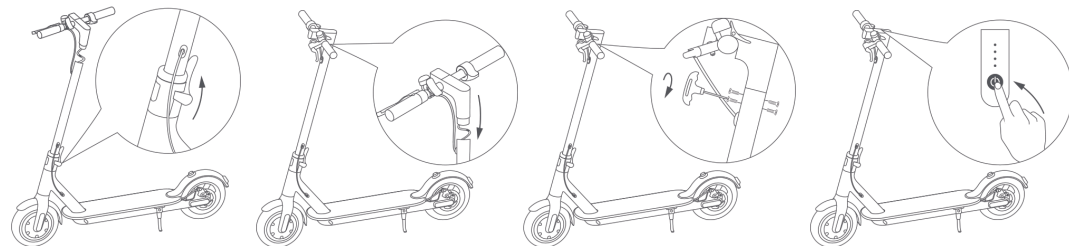

### 4. Incarcare scooter

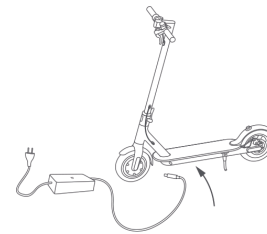

Se ridica capacul de cauciuc



Adaptorul este introdus in portul de incarcare al scooterului.

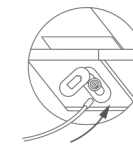

Dupa finalizarea incarcarii se acopera portul de incarcare cu capacul de cauciuc.



### 5. Utilizarea scooterului electric Mi Pro 2

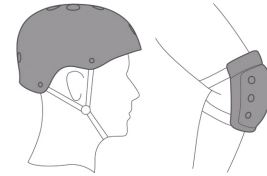

Este indicat ca in perioada in care inveti sa stapanesti scooterul sa porti echipament de protectie, casca si genunchiere, intrucat exista riscul de cadere si ranire.

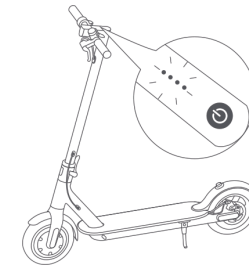

1. Porneste scooterul electric Mi 1S si verifica indicatorul luminos.



2. Tine un picior pe platforma scooterului si cu celalalt impinge usor in pamant.

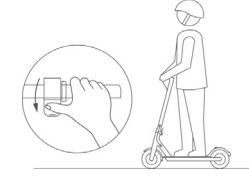

3. Cand scooterul se pune in miscare pune-ti ambele picioare pe platforma si apasa acceleratia. (Acceleratia poate fi utilizata odata ce viteza de deplasare ajunge la 5km/h).

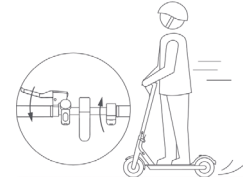

4. Elibereaza acceleratia iar sistemul de recuperare al energiei kinetice (KERS) se va activa automat pentru a frana usor. Daca vrei sa opresti rapid actioneaza maneta de frana.

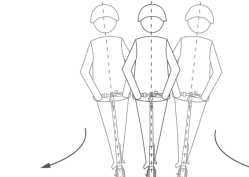

5. Inclina-ti corpul in directia in care virezi si misca usor ghidonului.

### 6. Instructiuni pentru a ramane in siguranta



Nu folosi scooterul in timp ce ploua.



Mentine viteza intre 5-10km/h cand te deplasezi pe un drum cu limitatoare de viteza, carosabil neregulat sau suprafete neasfaltate. Flexeaza usor genunchii cand te afli pe astfel de zone.

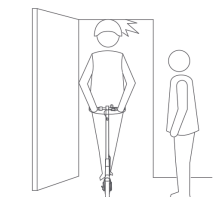

Atentie la usi, lifturi si alte obstacole aflate in zona capului.



Nu accelera in timp ce cobori o panta.

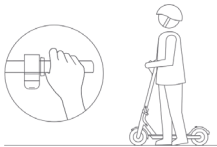

Nu apasa acceleratia cand mergi pe langa scooter.

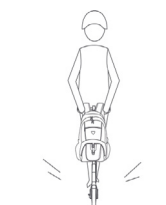

Nu agata sacose grele sau alte lucruri de coarnele scooterului.

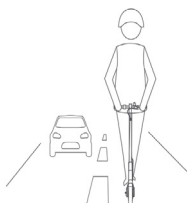

Nu utiliza scooterul pe autostrada sau pe alte drumuri in care este interzisa folosirea acestui tip de vehicul.



Nu intra cu scooterul electric in zone in care apa depaseste 2 cm.



Nu sprijini piciorul pe aripa care protejeaza roata din spate a scooterului.



Nu lua mainile de pe coarnele scooterului.

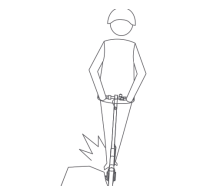

Intotdeauna ocoleste obstacolele.



Tine ambele picioare pe platforma scooterului in timpul calatoriei.

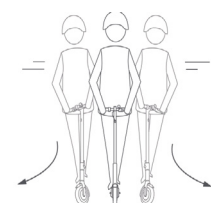

Nu vira violent daca viteza scooterului este ridicata.

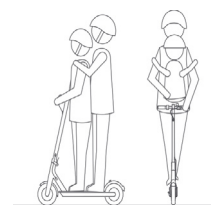

Este interzis ca pe vehicul sa se urce doua persoane in acelasi timp chiar si daca e vorba despre copii.

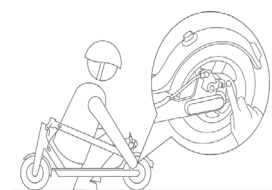

Nu atinge franele.

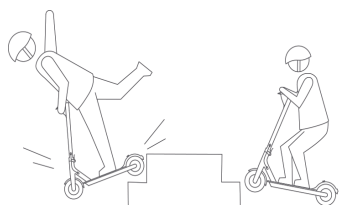

Nu incerca sa cobori sau sa urci scariile pe scooter sau sa faci sarituri peste obstacole.

## 7. Pliere si transport

Asigura-te ca scooterul este oprit. Pentru a-l plia, deblocheaza mecanismul de pliere si trage in jos tija ghidonului pana la clema de inchidere asezata pe aripa de protectie a rotii din spate. Pentru a-l deschide apasa butonul de eliberare al clemii, ridica ghidonul si blocheaza mecanismul de pliere.

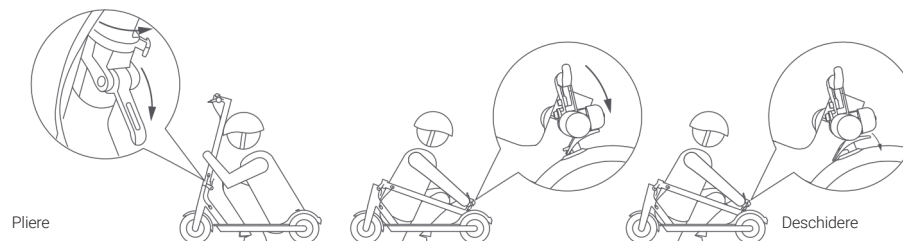

Pliere

Deschidere

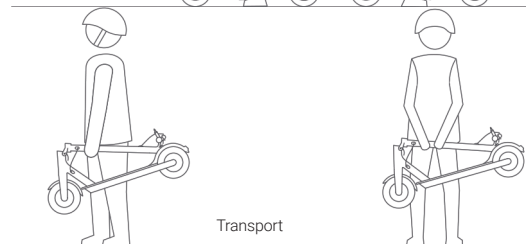

Transport

Tine scooterul de ghidon. (Foloseste una sau ambele maini)

## 8. Ingrijire si mentenanta

Foloseste o carpa uscata, non-abraziva pentru a inlatura mizeria sau praful. Daca petele nu dispar foloseste putina pasta de dinti si o periuta pentru a le indeparta.

Nu curata scooterul cu produse pe baza de alcool, combustil, kerosen sau alte substante corozive si volatile. In timp ce curati scooterul asigura-te ca este oprit, cablul de incarcare este deconectat si capacul de cauciuc este asezat corespunzator.

Cand nu folosesti scooterul depoziteaza-l intr-un loc uscat si racoros. Nu-l lasa in aer liber pentru multa vreme. Soarele in exces, supraincalzirea si racoarea excesiva accelereaza imbatranirea anvelopelor si pot afecta performantele bateriei.

Mentenanta bateriei

1. Foloseste doar baterii originale, utilizarea altor branduri poate duce la defectarea scooterului.
2. Nu atinge contactele. Tine departe obiectele de metal de contacte pentru a preveni eventualele scurtcircuite.
3. Foloseste un incarcator original.
4. Nu arunca bateria impreuna cu gunoierul menajer: exista riscul de poluare a mediului inconjurator.
5. Dupa fiecare utilizare incarca bateria pentru a-i prelungi durata de viata.

## Specificatii

Greutate: 14KG  
 Dimensiuni: 1080x430x1180mm  
 Dimensiuni scooter pliat: 1080x430x490mm  
 Display: LED cu afisarea Vitezei/Bateriei/Distantei parcurse/Mod  
 Putere motor: 300W  
 Viteza maxima: 25KM/H  
 Unghi panta: 20°  
 Distanța de franare: 110mm  
 Capacitate baterie: 12800mAh 474Wh  
 Distanța parcursa: 45KM  
 Compatibil cu: Android 4.3 ori iOS 9.0 si versiuni ulterioare  
 Conectivitate Wireless: Bluetooth 4.1 BLE si versiuni ulterioare

## Avertizari

Citeste cu atentie urmatoarele informatii inainte de a urca prima oara pe scooterul electric Mi Pro 2. Casca precum si alte echipamente de protectie trebuie purtate tot timpul.

Cu cat viteza scooterului este mai ridicata cu atat mai lunga va fi distanta de franare. Pe suprafetele netede vehiculul ar putea aluneca, s-ar putea dezechilibra rezultatnd o cadere.

Cand esti in spatele unui pieton foloseste soneria pentru a-l atentiona si mergi cu viteza redusa.

Nu imprumuta vehiculul unei persoane care nu stie cum sa-l utilizeze.

Verifica vehiculul inainte de fiecare utilizare. Daca observi ca nivelul bateriei este scazut, suruburile sunt slabite, cauciucurile desumflate, anvelopele uzate, se aud sunete ciudate nu-l mai folosi si suna un service autorizat.

